

T32MZ(WC)

R3306GY

設定説明書

T32MZ(WC) と飛行機用 6 軸ジャイロ内蔵受信機 R3306GY を接続することで R3306GY の設定を行うことができます。

送信機とジャイロの接続

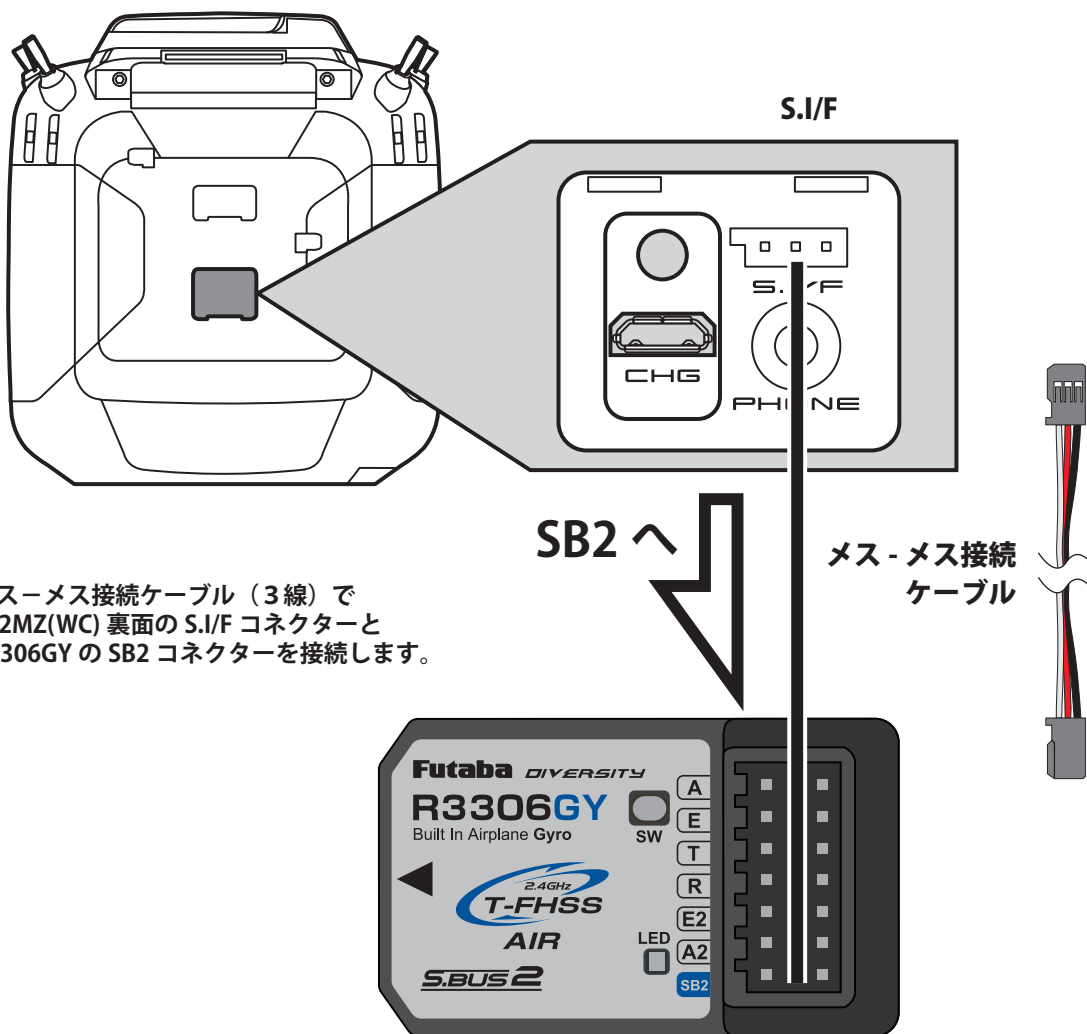

⚠ 注意

- ① ジャイロと T32MZ(WC) の接続ケーブルの抜き差しは、必ず電源を OFF の状態で行う。

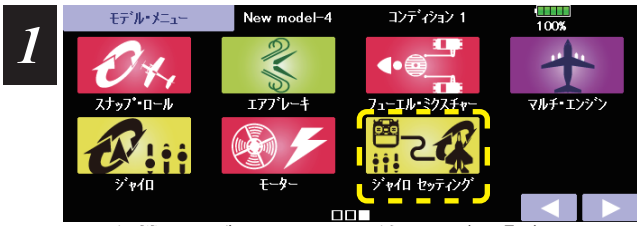

1. 飛行機のモデルメニュー最終ページで『ジャイロ セッティング』を選択

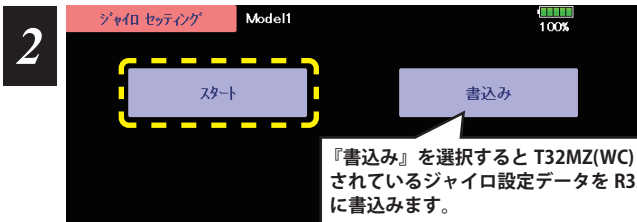

2. 『スタート』を選択

『書込み』を選択すると T32MZ(WC) に保存されているジャイロ設定データを R3306GY に書込みます。

* この時 T32MZ(WC) に R3306GY が接続されていないと接続確認画面へ移行します。

1度 R3306GY と接続し、設定データを読み込んだあと、送信機の電源を切るまでは T32MZ(WC) に保存されている R3306GY 設定データを確認したい場合は『はい』で確認できます。



『スタート』を押すと R3306GY のデータが T32MZ(WC) へ読み込まれます。



3. Home 画面表示

ベーシック・メニューへ

※ 他機種 のデータを R3306GY に書き込むことはできません。

※ R3306GY のデータを他機種 に書き込むことはできません。

※書き込み完了後、R3306GY の電源を入れ直してください。追加された機能のデータが展開されます。

◆ R3306GY-A のデータを R3306GY-B にコピーする場合

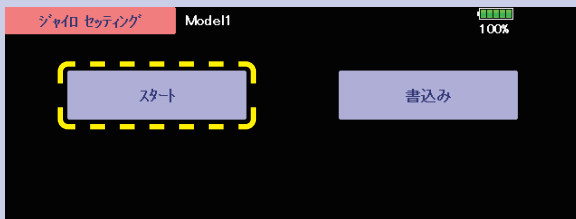

R3306GY-A を T32MZ(WC) に接続して [スタート] を押します。(A のデータを T32MZ(WC) に入れる)

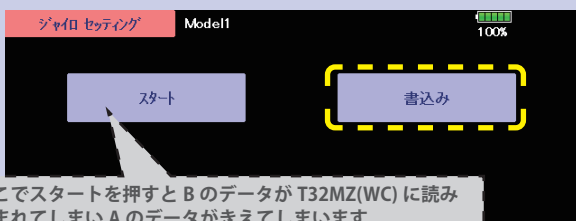
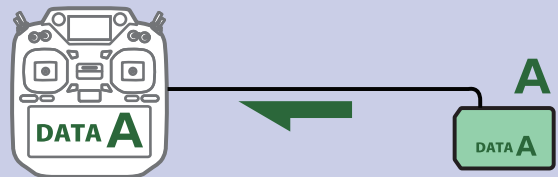

ここでスタートを押すと B のデータが T32MZ(WC) に読み込まれてしまい A のデータがきえてしまいます。

R3306GY-B を T32MZ(WC) に接続して [書込み] を押します。(A のデータを R3306GY-B に入れる)

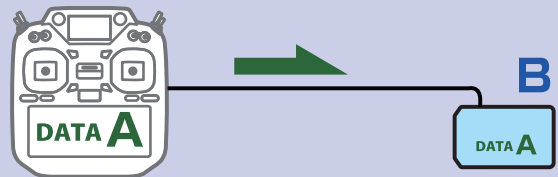

ホーム画面

ホーム画面の表示内容

ホーム画面は、電圧、ジャイロ動作モード、感度などの基本情報を表示します。

ジャイロ動作モード・感度(ゲイン)表示:

エルロン、エレベーター、ラダー軸の AVCS または ノーマルの動作モードと設定感度を表示します。

機種名表示

読み込んだデータの機種名を表示します。

電圧表示

R3306GY に入力された電圧を表示します。

ジャイロ Ver. 表示:

接続された R3306GY のソフトウェアバージョンが表示されます。

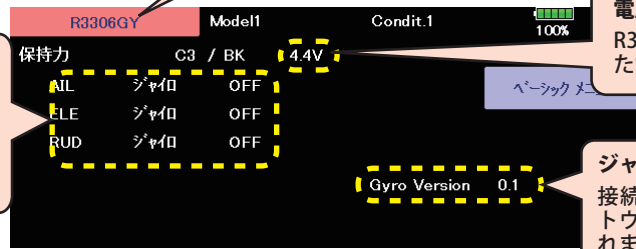

ベーシックメニュー

基本的な設定をするメニューです。各ベーシックメニューは必ず設定が必要です。

ホーム画面

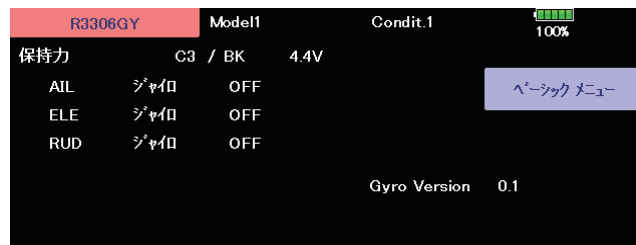

ベーシックメニュー画面



◆設定

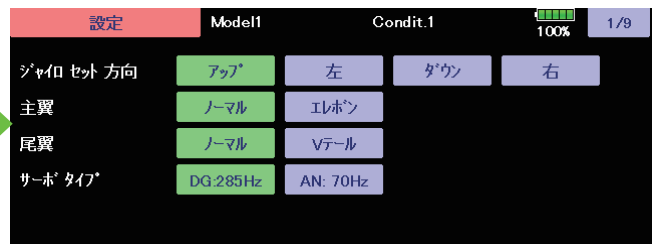

◆SBUS ベーシック

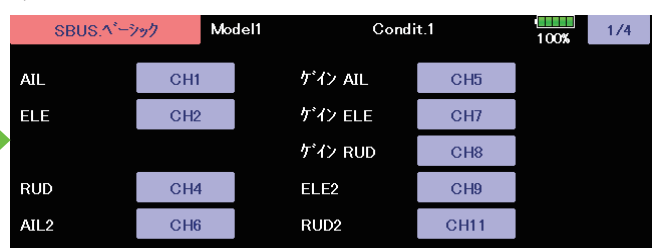

設定 1 ページ ジャイロセット方向

機体へのジャイロ搭載方向を入力します。

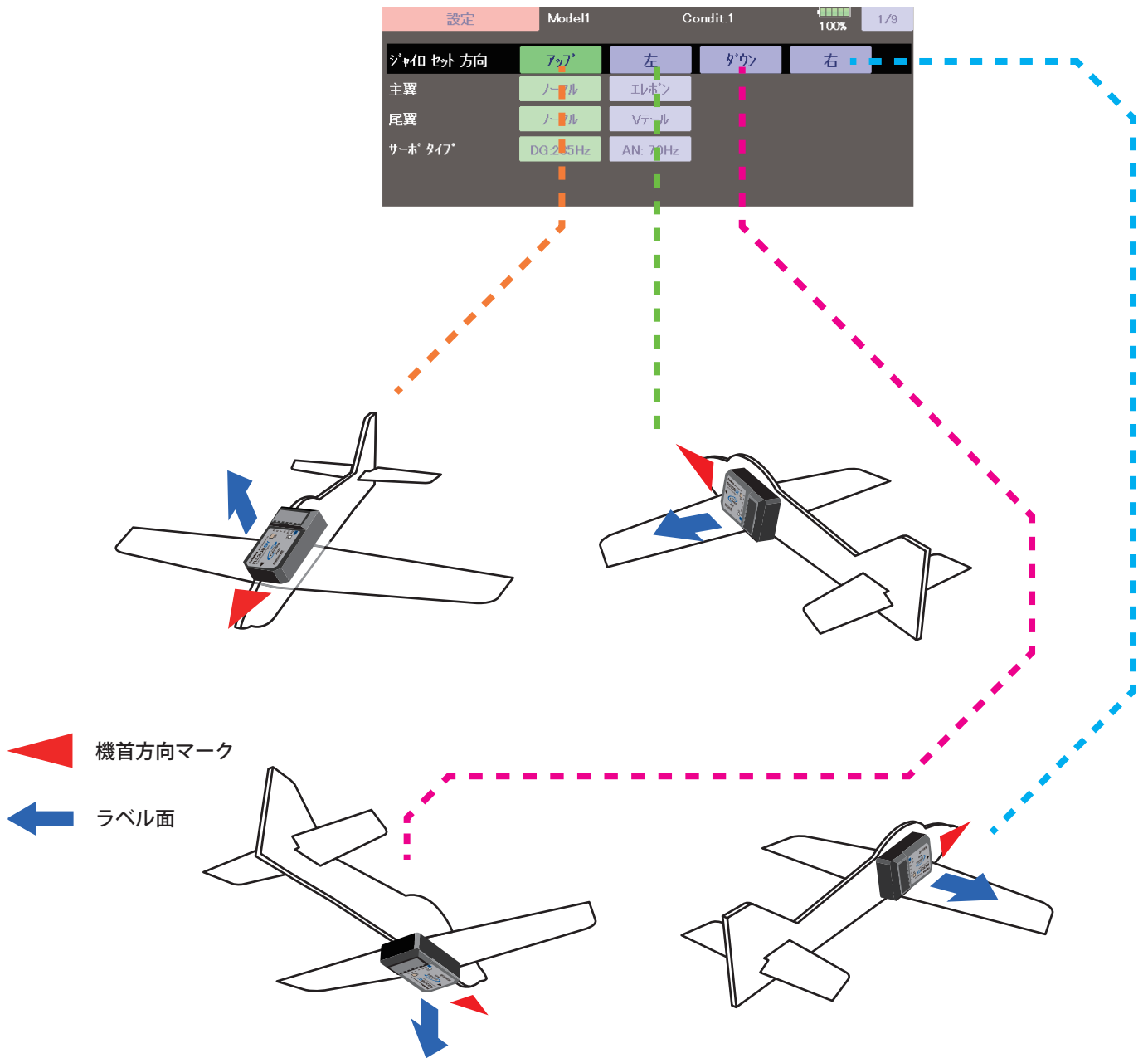

設定 1 ページ 主翼 / 尾翼

設定 Model1 Condit.1 100%

ジャロ セット 方向	アップ	左	ダウン	右
主翼	ノーマル	エルボン		
尾翼	ノーマル	Vテール		
サーボ タイプ	DG:285Hz	AN:70Hz		

主翼のタイプを入力します。

尾翼のタイプを入力します。

設定 1 ページ サーボタイプ

設定 Model1 Condit.1 100% 1/9

ジャロ セット 方向	アップ	左	ダウン	右
主翼	ノーマル	エルボン		
尾翼	ノーマル	Vテール		
サーボ タイプ	DG:285Hz	AN:70Hz		

デジタルサーボ

アナログサーボ

サーボタイプを入力します。

設定

※ S.BUS ベーシックメニューからの出力設定が有効な場合にのみ、AIL3 と AIL4 の項目が表示されます。

設定 2 ページ ジャイロ動作

設定	Model1	Condit.1	100%	2/9
ジャイロ 動作				
AIL	ノーマル	AIL2	ノーマル	
ELE	ノーマル	ELE2	ノーマル	
RUD	ノーマル	RUD2	ノーマル	
AIL3	ノーマル	AIL4	ノーマル	

ジャイロ動作方向を入力します。

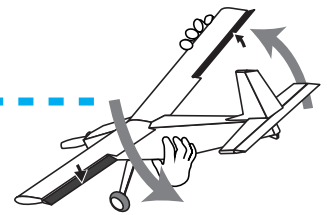

機体を左に傾けてエルロンが右に動作するかチェック

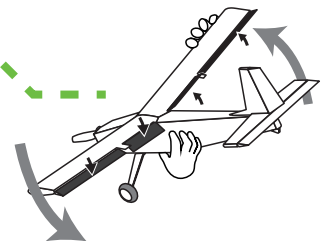

機体を上に傾けてエレベーターがダウンに動作するかチェック

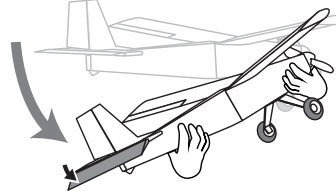

※ AIL3 と AIL4 の 設定 は R3306GY 本体のボタン設定では設定できません。

地上で機体を右に振ってみてラダーが左に動作するかチェック

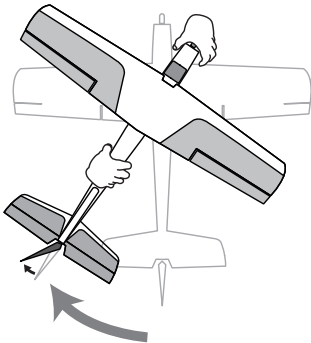

設定 3 ページ ニュートラルオフセット

設定	Model1	Condit.1	100%	3/9
ニュートラル オフセット				
AIL	+0	AIL2	+0	
ELE	+0	ELE2	+0	
RUD	+0	RUD2	+0	
AIL3	+0	AIL4	+0	

各舵のニュートラル位置を調整できます。

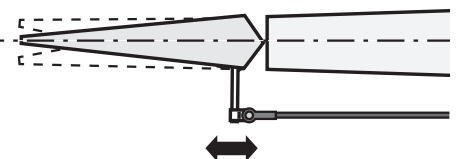
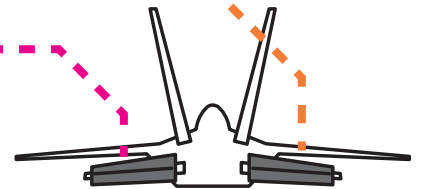
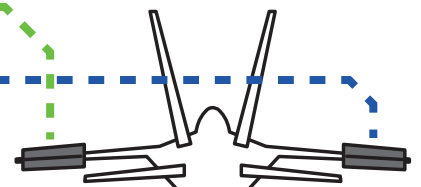

ニュートラル位置になるように [△][▽] キーで調整

※ AIL3 と AIL4 の設定は R3306GY 本体のボタン設定では設定できません。

設定 4 ページ 5 ページ サーボリミット

各舵のリミット位置（最大動作位置）を調整します。

設定	Model1	Condit.1	100%	4/9
サーボリミット				
AIL	100 %	100 %		
ELE	100 %	100 %		
RUD	100 %	100 %		
AIL3	100 %	100 %		

使用している舵は、すべて調整してください。

設定	Model1	Condit.1	100%	5/9
サーボリミット				
AIL2	100 %	100 %		
ELE2	100 %	100 %		
RUD2	100 %	100 %		
AIL4	100 %	100 %		

※ AIL3 と AIL4 の設定は R3306GY 本体のボタン設定では設定できません。

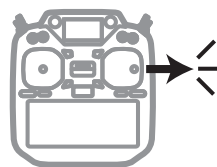

エルロン・スティックを右フル操作して

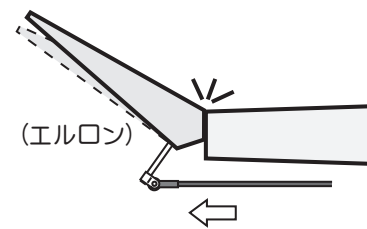

最大動作位置になるように数値 (%) を調整

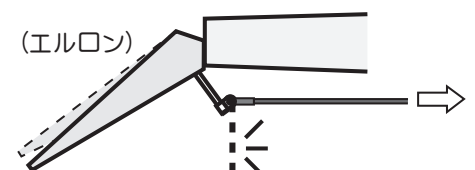
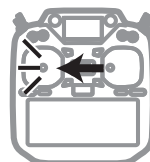

設定 6 ページ 保持力の調整

AVCS モード時の機体の姿勢保持力を調整できます。

数値を小さくすると保持力が弱くなり、操作フィーリングがノーマル・モードに近づきます。

送信機のチャンネル操作で、現在のナンバー C1 ~ C5 を表示します。

送信機のフライト・コンディション機能のように、送信機からのスイッチ操作で、AVCS モードの機体の姿勢保持力レートを最大 5 通りのデータを設定して、切替えて使用することができます。送信機の AFR 機能のあるチャンネルに保持力レート切替スイッチを設定し、AFR のポイントカーブで各レート毎にポイントを設定して切り替えることができます。フライトコンディション機能を使用して、フライト・コンディション・スイッチと連動させることも可能です。

設定画面 2 ページ

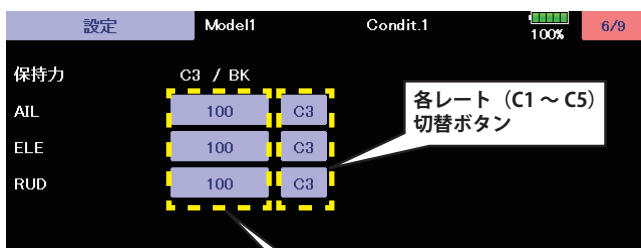

切替ボタンで、各レート (C1 ~ C5) の「保持力」を表示し、調整することができます。

S.BUS ベーシック画面 2 ページ

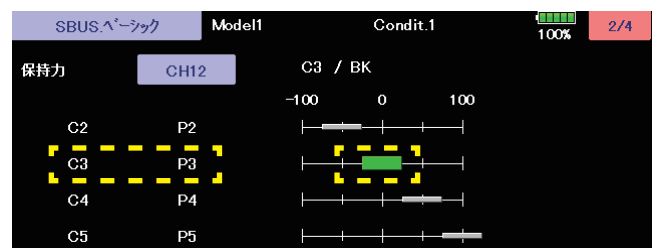

送信機のチャンネル操作で、現在のナンバー C1 ~ C5 のチャンネルポジションが緑表示になります。

DG1 または DG2 の SW に設定した場合

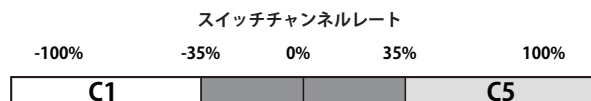
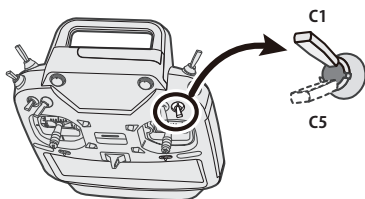

ダイヤルやレバー に設定した場合

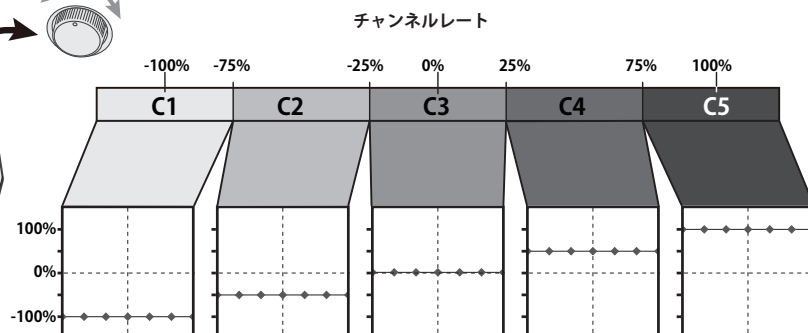
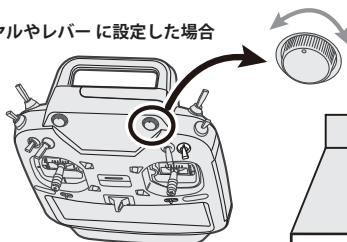

設定 7 ページ 4D フライトジャイロリバースモードの設定

7 ページ目は、ジャイロリバースモードの設定になります。バック飛行時に、エルロン、エレベーター、ラダーの制御方向をリバースにするかの選択を行います。通常バック飛行時は、全ての舵の操舵方向が逆になりますので、ジャイロの制御方向もリバースにします。

前進 (FW)、バック (BK) の切り替えは、S.BUS ベーシックの 4D フライトの設定 CH で行ないます。スロットルスティックの中心付近から上側が前進、下側がバックになるように設定します。

詳細の切り替えポイントの設定については、送信機の設定を参照願います。

ジャイロリバースモード時は、機体の傾き方向と同方向にジャイロが制御します。前進・バックと切り替えて、ジャイロの制御方向が正しく切り替わるかの確認してください。

S.BUS ベーシック画面 3/4

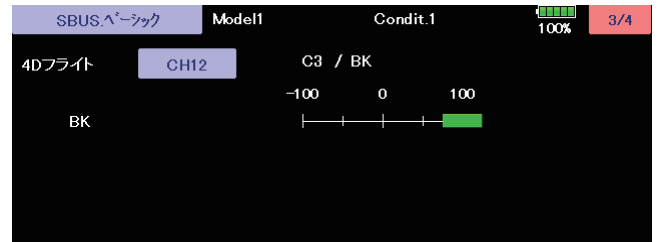
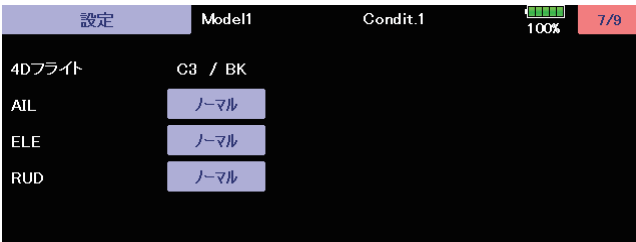

設定 8 ページ 4D フライトモードの調整

8 ページ目は、ジャイロ動作の細部のパラメーター設定を行います。

AET (BK), AET (FW) 機能は、前進、バック遷移時の機体の飛行姿勢の推定を行い、ジャイロ制御を最適化します。機体姿勢変化が早い場合は値を小さくします。姿勢変化が緩やかな場合は値を大きくします。前進、バック遷移時の補正値を独立に設定できます。設定範囲は 0 ~ 30 です。OPC パラメーターは、制御量の増加と減少時の速度調整を行います。設定範囲は 0 ~ 27 です。設定例の値は、SkyLeaf-ST の標準設定値になります。機体の特性や、フライトスタイルにより最適値が変わります。



7-8 ページは 4D バック飛行の設定です。詳細の設定は Futaba ホームページ T26SZ,T16IZS GYA 4D フライトセッティングマニュアルをご参照ください。

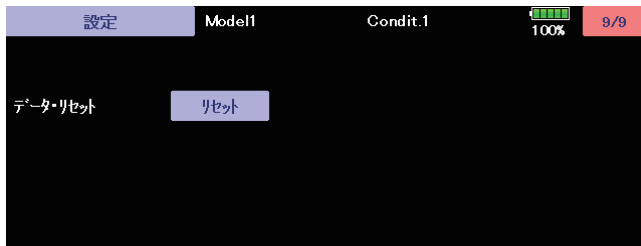

各設定項目のリセットを行います。実行後は出荷時の初期値に戻ります。

SBUS ベーシックメニュー

使用する送信機に合わせて、各ファンクションの CH 設定をします。使用しないファンクションは INH に設定します。

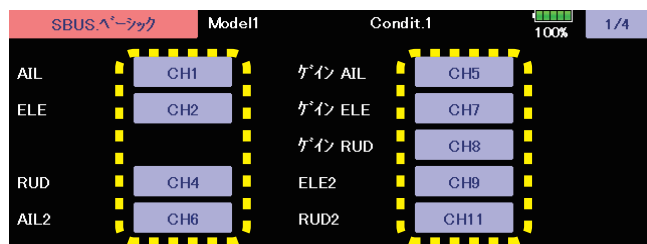

タッチするとチャンネル
が変更できます。

タッチするとレート切替 CH 設定
ページへ移動します。

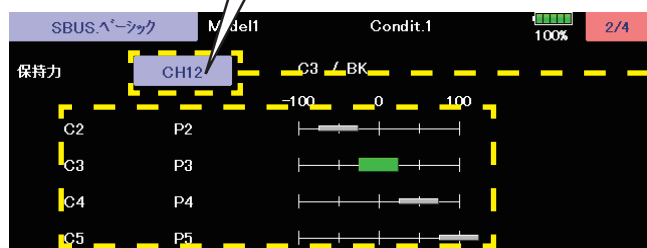

保持力レート C2 ~ C5

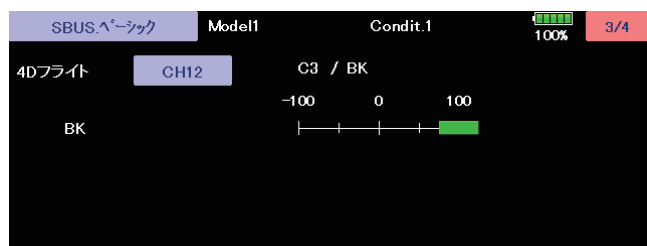

警告

① R3306GY と送信機が接続している場合のみ、設定変更が可能です。ジャイロと送信機の CH が必ず一致するように設定します。送信機の CH を変更した場合、R3306GY も変更が必要です。

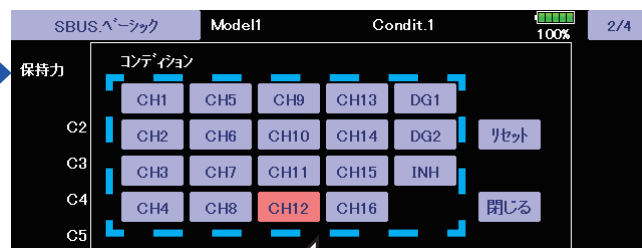

レート切替に使用する CH をタッチして
選びます。

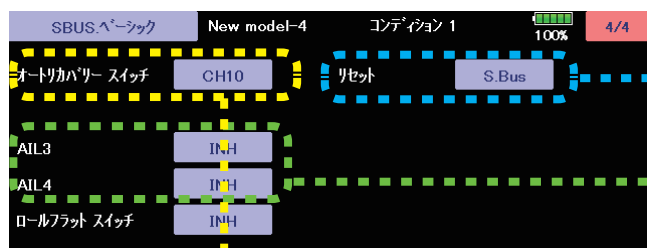
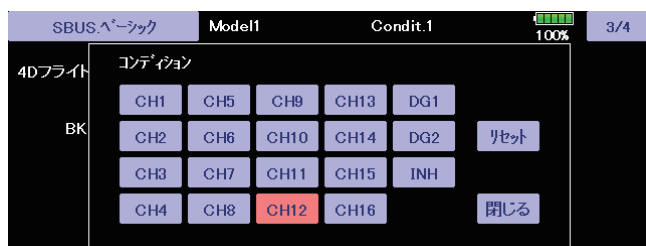

オートリカバリーを ON/OFF
させるスイッチのチャンネル
設定です。

SBUS ベーシックメニューでの
設定項目をリセットします。

ここで、AIL3 と AIL4 の操作 CH を設定すると、ジャイロ制御された信号が、S.BUS 出力の該当 CH に出力されます。

※ 送信機側のファンクション設定画面の操作 CH と CH 設定と合わせてください。

※ AIL3 と AIL4 の CH 設定が INH のときは、ジャイロ制御されず、送信機から送られたデータがそのまま出力されます。

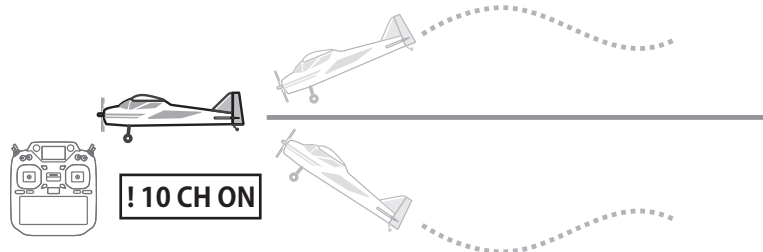

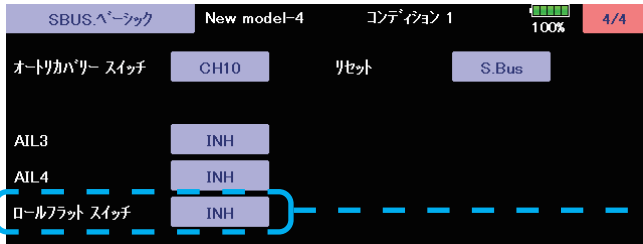

ロールフラット機能を ON/OFF させるスイッチのチャンネル設定です。
ON する位置のパルス幅で、ロールフラットが ON するロール角を設定できます。
(本設定 CH の送信機側 AFR レートなどで設定します。)

【ロール・フラット機能】

ロール軸だけ水平 (ロール角 0°) を維持する機能です。用途としては、着陸進入時に使用すると、機体を水平に保ちますので、エルロン操作が楽になり、スロットル、エレベーター操作に集中でき、着陸操作が楽になります。また、機体が背面時も同様に背面水平維持をしますので、上空飛行時の水平飛行の確認に役立ちます。ロールフラット機能がオンになるロール角は、着陸時は、 $10^\circ \sim 15^\circ$ 、上空水平飛行時は、 $15^\circ \sim 20^\circ$ 程度に設定すると、違和感の無い飛行になります。

ロール・フラット機能が ON する条件 (下記条件が全てそろったとき)

- 1) ロール・フラット・スイッチ・チャンネルの設定がされている場合 (INH でない場合)
- 2) ロール・フラット・スイッチ・チャンネルの操作位置が、送信機の AFR 設定画面で見たとき、ニュートラルより - 側の時
- 3) ロール・フラット・スイッチ・チャンネルの操作位置を送信機の AFR 設定画面で見たとき、レート値 $Wp(\%)$ であったとき、機体のロール軸の傾き角が、 $Wp/2(\text{度})$ 以内の時
- 4) エルロン・スティックの操作位置がニュートラルの時
- 5) 機体のピッチ軸の傾き角が、 $\pm 60^\circ$ 以内の時

【例】ロール・フラット・スイッチ・チャンネルが CH15 のとき、CH15 の動作位置が AFR レート -50% の位置とすると、ロール角が $\pm 25^\circ$ 以内であればロール・フラット機能が ON するロール角となります。

ロール・フラット・スイッチ・チャンネルの動作位置が AFR レート -100% 以下のとき、通常のオート・リカバリー・モードが動作します。

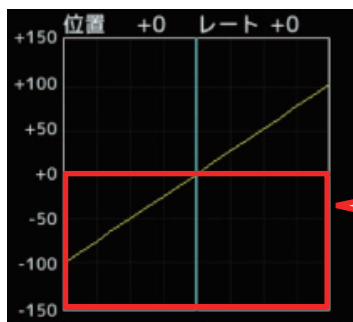

ロール・フラット・スイッチ・チャンネルがニュートラルから - レート側のときにロールフラット機能が ACT になります。
ロール・フラット・スイッチ・チャンネルの動作位置の AFR レートの 1/2 がロールフラットが ON になるロール角です。
【例】ロール・フラット・スイッチ・チャンネル動作位置の AFR レートが -50% の場合で、ロール角が $\pm 25^\circ$ 以内ならロールフラット機能が ON になります。



S.BUS ベーシック項目のリセットを行います。実行後は出荷時の初期値に戻ります。

"リセット" をタップし確認画面で "はい" 押すと初期値にリセットされます。

エアブレーキ機能

送信機のエアブレーキ機能と同等の機能です。レート A1/A2 の 2 レートの設定が可能です。
(動作量は送信機のエアブレーキ機能よりも、やや少なくなります。送信機のエアブレーキ機能を使用できない AVCS モードでも使用可能です。)

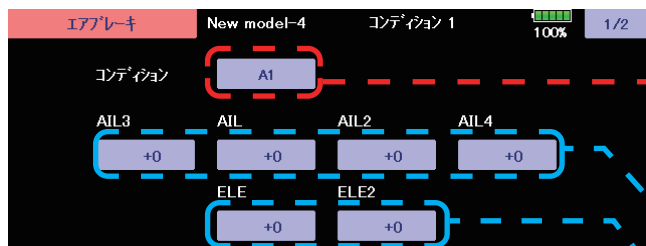

エアブレーキ ON 状態でもロールフラットは機能します。

エアブレーキ Mix レートの No. 表示
エアブレーキは A1 と A2 の 2 レートの設定が可能です。

各舵の動作レート (-250 ~ 0 ~ +250)

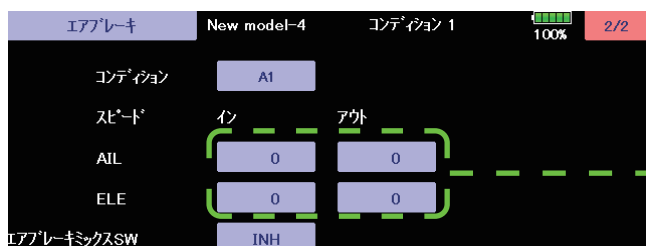

各舵の動作スピード設定

設定範囲：0 ~ 27

IN はエアブレーキ Mix が ON するときの動作スピードです。
OUT はエアブレーキ Mix が OFF するときのスピードです。
A1 ⇄ A2 の切替時は、ON するほう (IN 側) のスピード設定が優先されます。

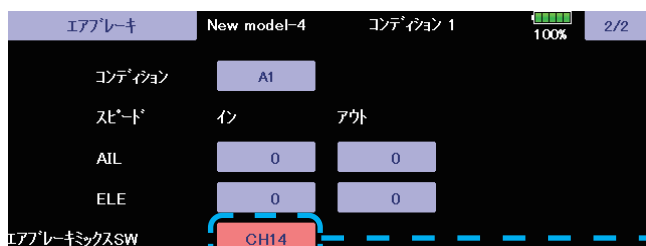

エアブレーキ Mix の ON/OFF CH 設定

設定範囲：INH, CH1 ~ CH16, DG1, DG2

同一 CH のパルス幅で A1 と A2 のレートが切り替わります。
送信機側の AFR で設定します。

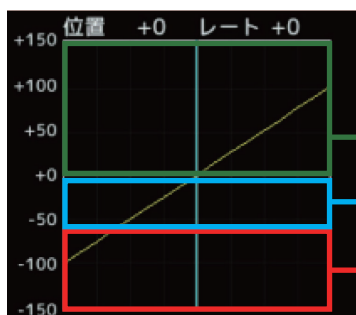

A1 も A2 も OFF の領域 (ニュートラルから + レート側)

A1 が ON で A2 が OFF の領域 (ニュートラルから -50%)

A1 が OFF で A2 が ON の領域 (-50% 以下)

キャンバーミキシング機能

送信機のキャンバーミキシング機能と同等の機能です。

(送信機のキャンバーミキシング機能を使用できない AVCS モードでも使用可能です。)

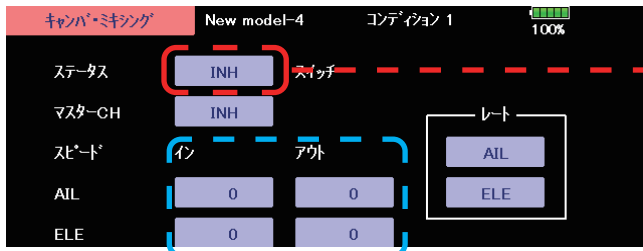

Camber Mix ON/OFF 設定

[表示]

INH : INH

OFF : Camber Mix が ACT で、マスター CH 未設定の状態です。

ON : Camber Mix は ACT でマスター CH も設定されているが、ON/OFF CH 未設定の状態です。(Mixing 動作します。)

ACT : Camber Mix は ACT でマスター CH も ON/OFF CH も設定されている状態です。

Camber Mix の動作スピード設定 (0 ~ 27)

Mixing OFF ⇒ ON 時と ON 中にマスター CH を操作したときは IN 側のレイトで動作します。

Mixing ON ⇒ OFF 時は OUT 側のレイトで動作します。

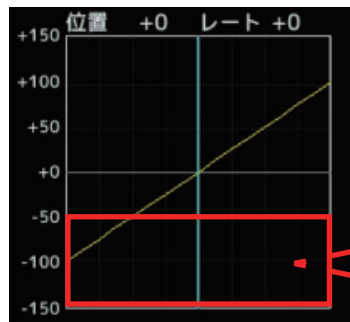
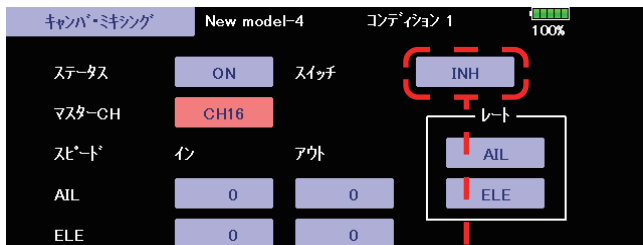

Camber Mix スイッチ ON の領域 (-50%以下)

Camber Mix ON/OFF CH 設定

設定範囲 : INH, CH1~CH16, DG1, DG2

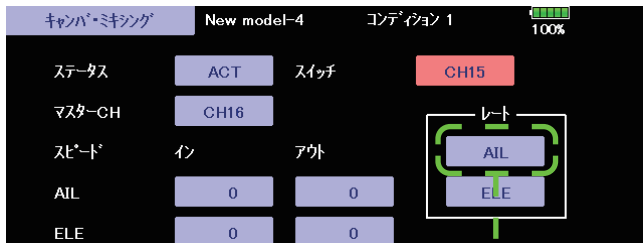

AIL 設定画面への遷移ボタン

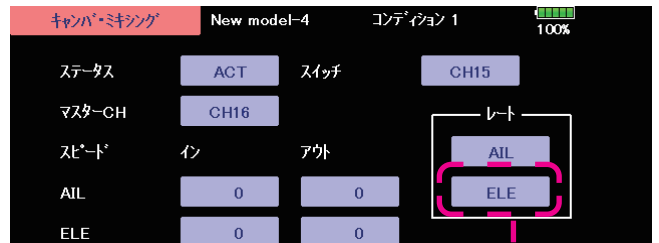

ELE 設定画面への遷移ボタン

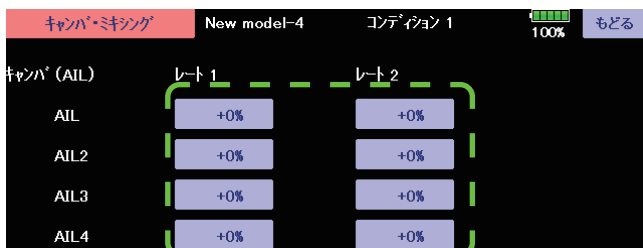

AIL の動作レイト (-200 ~ 0 ~ +200)
アップ側とダウン側を別々に設定可能です。

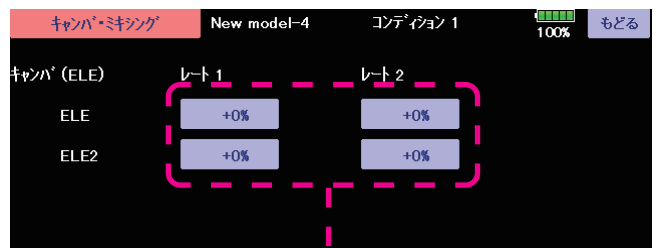

ELE の動作レイト (-200 ~ 0 ~ +200)
アップ側とダウン側を別々に設定可能です。